

Τετράδιο γραπτής έκφρασης

ΑΘΗΝΑ ΚΟΡΝΑΡΟΥ
ΒΑΝΑ ΤΡΙΓΚΑ
ΟΛΓΑ ΙΩΑΝΝΟΥ

Εικονογράφηση: Βαγγέλης Γκικόκας
Επιμέλεια: Άννα Ιορδανίδου

Εκδόσεις: Επίνοια Εκδόσεις και Ηλεκτρονικές Εφαρμογές Α.Ε.
Επιστημονική Επιμέλεια «Ελληνογερμανική Αγωγή»
Παλλήνη Αττικής, 2010
ISBN: 978-960-473-082-7

Δ' Δημοτικού

Ανακυκλωμένο χαρτί, φιλικό προς το περιβάλλον!

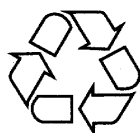

ΠΕΡΙΕΧΟΜΕΝΑ

1.	Αφήγηση πραγματικής ιστορίας «Μια φορά...»	7
2.	Αφήγηση φανταστικής ιστορίας «Μάχη - Συνάχι»	19
	Περιγραφή	
1.	Περιγραφή κτιρίου «Το σχολείο μου»	33
2.	Περιγραφή τόπου «Περιγράψω ένα νησί που επισκέφτηκα»	45
3.	Περιγραφή χώρου «Το δωμάτιό μου»	57
4.	Περιγραφή αντικειμένου «Το ποδήλατό μου»	69
5.	Περιγραφή ζώου «Το αγαπημένο μου ζώο»	81
6.	Περιγραφή προσώπου «Ένας / Μία φίλος/η...»	93

Αφήγηση

Αφήγηση πραγματικής ιστορίας



	Τι άλλο πρέπει να ξέρω	Τι πρέπει ν' αποφεύγω
1.	Όταν αφηγούμαι ένα γεγονός που έχω ζήσει στο παρελθόν, χρησιμοποιώ τα ρήματα στον αόριστο.	Το κείμενό μου να είναι μια απλή απαρίθμηση γεγονότων.
2.	Επειδή μιλάω για μένα και για πρόσωπα που πρωταγωνιστούν στο γεγονός, χρησιμοποιώ α' πρόσωπο ενικού και πληθυντικού.	Να επαναλαμβάνω συνεχώς τις ίδιες συνδετικές λέξεις ή φράσεις όπως: και, μετά, τότε, γι' αυτό κτλ.
3.	Η αφήγησή μου έχει <ul style="list-style-type: none"> • Αρχή • Μέση • Τέλος 	
4.	Χρησιμοποιώ τα κατάλληλα επιρρήματα για να συνδέω τις φράσεις της αφήγησής μου ώστε να υπάρχει σωστή χρονική σειρά, όπως <i>αρχικά, κατόπιν, μετά από λίγο, ύστερα...</i>	
5.	Χρησιμοποιώ το λεξικό μου για την ορθογραφία δύσκολων λέξεων.	



Πάρη, ας δούμε τι άλλο έχουμε να μάθουμε και μετά γράφουμε τη δική μας περιπέτεια.

Μια περιπέτεια που έζησα

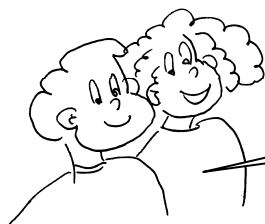

Ας ανακεφαλαιώσουμε τι μάθαμε:

1.

Αρχή:

Πού και πότε συνέβησαν αυτά που διηγούμαι;

2.

Ποιοι πρωταγωνιστούν στο γεγονός;

3.

Ποιο ήταν το πρόβλημα;

4.

Μέση:

Τι έκανα, πώς αντέδρασα;

5.

Ποια εμπόδια παρουσιάστηκαν;

6.

Με ποιον τρόπο τα προσπέρασα; Τι ένιωσα και τι σκέφτηκα όσο προσπαθούσα να βρω λύσεις;

7.

Τέλος:

Ποια ήταν τα αποτελέσματα της προσπάθειάς μου;

8.

Συνέβη κάτι άλλο που θα έπρεπε να λύσω;

9.

Όταν όλα τελείωσαν, ποια ήταν τα συναισθήματά μου και η ευχή που έκανα;



Και τώρα, Πάρη, ας σημειώσουμε τις σκέψεις μας κι ας γράψουμε τη δική μας περιγραφή!

Η πραγματική ιστορία που έζησε η Χαρά

Δεν ξεχνάμε τους τόνους και τα σημεία στίξης...

Μια περιπέτεια που έζησα

Ήταν μια μέρα ανοιξιάτικη κι ο ήλιος έλαμπε απ' το παράθυρό μου. Ξυπνήσαμε όλοι πρωί πρωί για να ξεκινήσουμε νωρίς για την εκδρομή που είχαμε σχεδιάσει. Μια εκδρομή στο δάσος... Θα παίρναμε μαζί και τα ποδήλατά μας κι ο αδερφός μου κι εγώ ήμαστε ενθουσιασμένοι...

Οι γονείς μας φόρτωσαν το αυτοκίνητο με τα απαραίτητα και ξεκινήσαμε. Απολαύσαμε ολόκληρη τη διαδρομή μέσα στα πεύκα καθώς απ' το ανοιχτό παράθυρο έμπαινε ο φρέσκος αέρας.

Κάποια στιγμή επιτέλους φθάσαμε σ' ένα ανοιχτό σημείο όπου αφήσαμε το αυτοκίνητο. Κατεβάσαμε τις προμήθειες και τα ποδήλατα απ' το αμάξι και μπήκαμε στο δάσος, αναζητώντας ένα καλό σημείο για να καθίσουμε.

Εκεί ανάμεσα στα πεύκα και στα αγριολούλουδα στρώσαμε να ξεκουραστούμε και να τσιμπήσουμε κάτι. Εμείς τα παιδιά, ως πιο ανυπόμονα, ανεβήκαμε στα ποδήλατα κι εξαφανιστήκαμε στο λεπτό, ακούγοντας τη μητέρα να μας συμβουλεύει.

Η φύση ήταν εκπληκτικά όμορφη!

Παντού έβλεπες χρωματιστά αγριολούλουδα ανάμεσα στο καταπράσινο τοπίο... Δεν καταλάβαμε πώς πέρασε η ώρα, αλλά παρατηρήσαμε πως σύννεφα έκρυσαν τον ήλιο. Η αλήθεια είναι πως δε δώσαμε πολλή σημασία, ώσπου μια δυνατή βροχή και μπουμπουνητά τάραξαν την ησυχία μας.

Το ανησυχητικό βέβαια ήταν πως δε θυμόμασταν ποιο μονοπάτι να πάρουμε για να γυρίσουμε πίσω. Τότε ήταν που πραγματικά φοβηθήκαμε... Μείναμε κάτω από ένα δέντρο για να προστατευτούμε απ' τη βροχή και κατά διαστήματα φωνάζαμε μήπως μας ακούσουν οι γονείς μας.

Μετά από 1-2 ώρες, κι ενώ είχαμε γίνει μούσκεμα κι είχαμε φοβηθεί πάρα πολύ, ακούσαμε ανακουφισμένοι τον μπαμπά να φωνάζει τα ονόματά μας. Τελικά δε θα παρακούω ποτέ τις συμβουλές των γονιών μου που μου λένε να προσέχω.

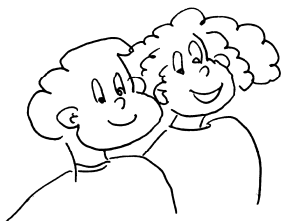
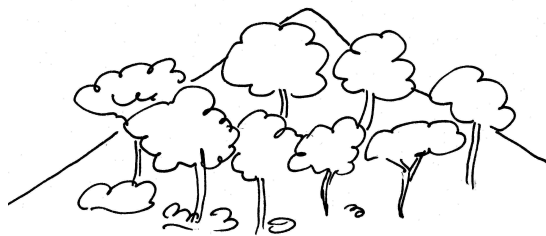

Για να δω, τα κατάφερα;

Ας ελέγξω το γραπτό μου και να δω, τα κατάφερα;

1. Η αφήγησή μου είχε αρχή, μέση και τέλος;



2. Παρουσίασα το πότε, τι, πού, πώς, γιατί;



3. Χρησιμοποίησα τα ρήματα στο «χτες»;



4. Παρουσίασα τα γεγονότα σε λογική χρονική σειρά;



5. Επαναλάμβανα συχνά τις ίδιες λέξεις:



6. Στο τέλος εξέφρασα τα συναισθήματά μου και τις εντυπώσεις μου για τα γεγονότα που έζησα:



7. Η ιστορία που έγραψα έχει ενδιαφέρον; Θα μπορούσε να τη διαβάσει κάποιος και να του αρέσει;



8. Ήταν μια πραγματική ιστορία;



Τα κατάφερα! Τώρα ας αφήσω τα παιδιά να γράψουν τη δική τους περιπέτεια.

Μια περιπέτεια που έζησα



Ελέγχω την αφήγησή μου και σημειώνω τα λάθη που μπορεί να έκανα.

		Πού και πότε συνέβησαν αυτά που διηγούμαι;
		Ποιοι πρωταγωνιστούν στο γεγονός;
		Ποιο ήταν το πρόβλημα;
		Τι έκανα, πώς αντέδρασα;

Ποια εμπόδια
παρουσιάστηκαν;

Με ποιον
τρόπο τα
προσπέρασα;

Ποια ήταν τα
αποτελέσματα της
προσπάθειάς μου;

Όταν όλα τέλειωσαν,
ποια ήταν τα
συναισθήματά μου και
η ευχή που έκανα;



Ελέγγω το γραπτό μου για να
δω τι κατάφερα:

1. Η αφήγησή μου είχε αρχή, μέση και τέλος;



2. Παρουσίασα το πότε, τι, πού, πώς, γιατί;



3. Χρησιμοποίησα τα ρήματα στο «χτες»;



4. Παρουσίασα τα γεγονότα σε λογική χρονική σειρά;



5. Επαναλάμβανα συχνά τις ίδιες λέξεις;



6. Στο τέλος εξέφρασα τα συναισθήματά μου και τις εντυπώσεις μου για τα γεγονότα που έζησα;



7. Η ιστορία που έγραψα έχει ενδιαφέρον; Θα μπορούσε να τη διαβάσει κάποιος και να του αρέσει;



8. Ήταν μια πραγματική ιστορία;



Βάζοντας τη δική μου σφραγίδα...



Μαζεύω και κολλάω φυσικά υλικά
που με συνδέουν με τον τόπο όπου συνέβη
το γεγονός που αφηγήθηκα.

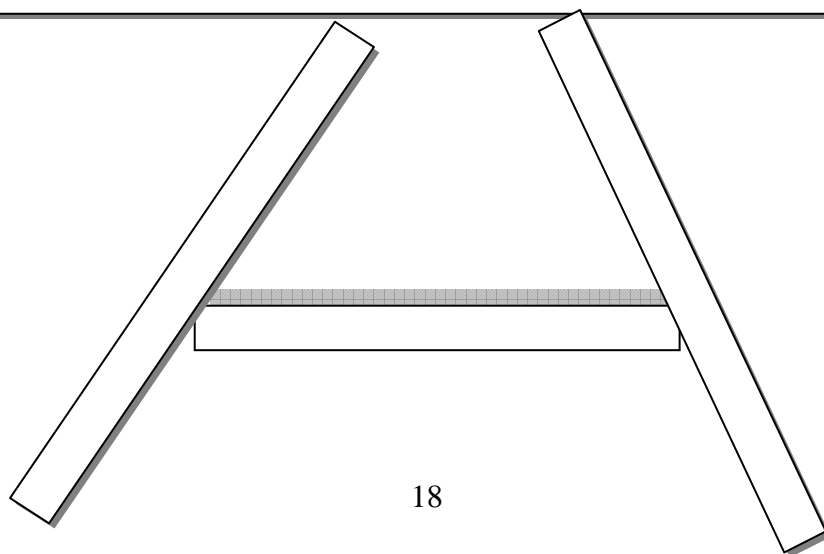
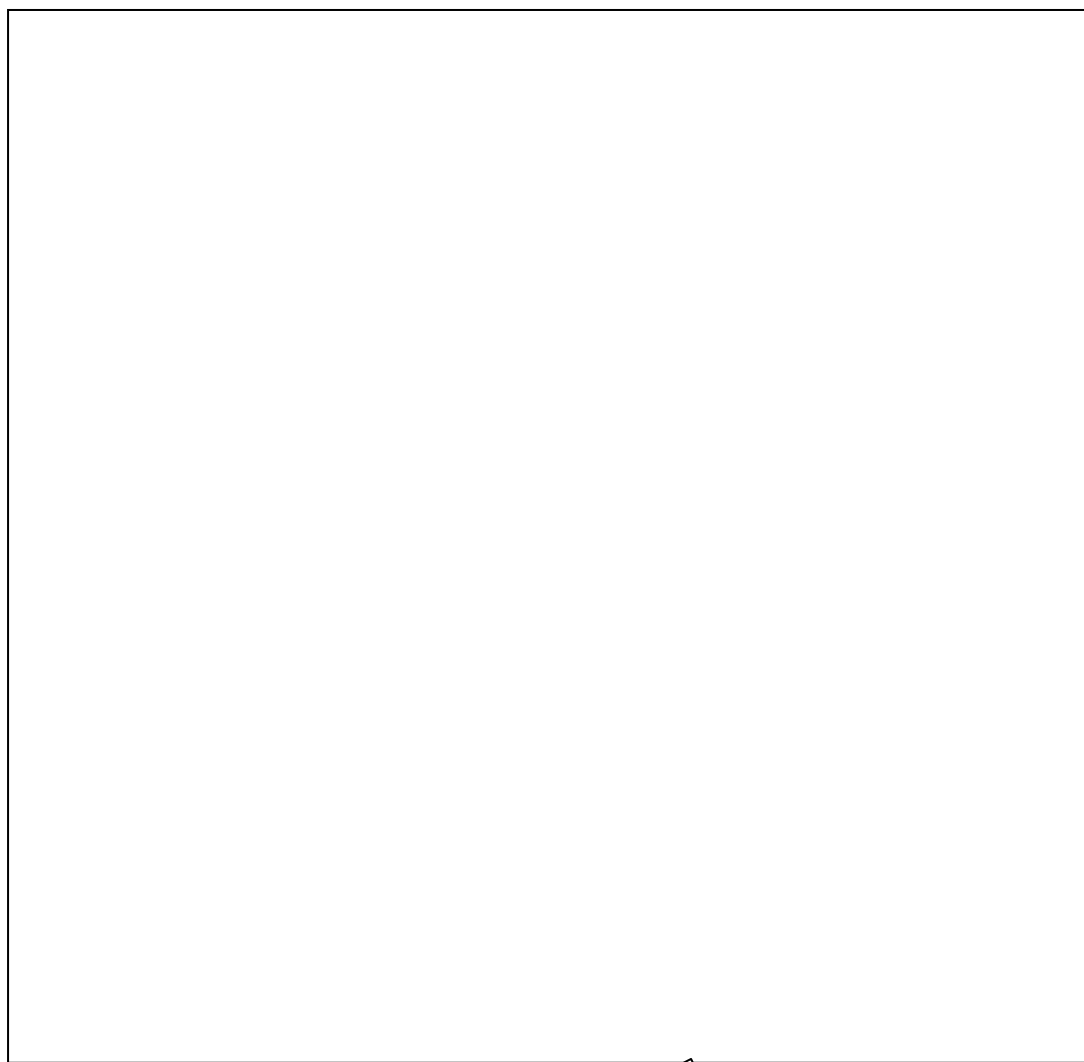

Αφήγηση φανταστικής ιστορίας

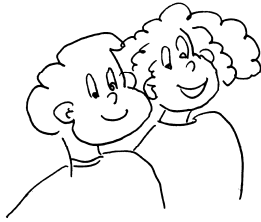

Πάρη, ας διαβάσουμε τι πρέπει να προσέξουμε όταν γράφουμε μια φανταστική ιστορία...



- Σε μια φανταστική ιστορία **ο χρόνος** δεν είναι **συγκεκριμένος** (Μια φορά και έναν καιρό, κάποτε, παλιά...) ούτε και **ο τόπος**.
- Πριν ξεκινήσω να γράφω σκέφτομαι και βρίσκω
 - το **θέμα** που θέλω να έχει η ιστορία μου.
 - τους **ήρωες** (καλούς - κακούς) που με τη δράση τους μέσα στη φανταστική ιστορία θα κρατήσουν το ενδιαφέρον όποιου τη διαβάσει.
Μπορώ να είμαι κι εγώ ένας από τους ήρωες.

Η φανταστική μου ιστορία θα πρέπει να έχει:

ΑΡΧΗ

- Πότε συνέβησαν τα γεγονότα;
- Πού συνέβησαν;
- Ποιος ή ποιοι είναι οι ήρωες;

ΜΕΣΗ

- Γράφω τα γεγονότα σε χρονική και λογική σειρά, γι' αυτό χρησιμοποιώ επιρρήματα που συνδέουν τις διάφορες φάσεις της αφήγησής μου και της δίνω μια συνέχεια.

ΤΕΛΟΣ

- Ευχάριστα ή δυσάρεστα συναισθήματα και σκέψεις μου.

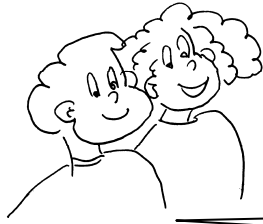

Πάρη, ας πάρουμε ακόμη λίγη βοήθεια.

Ναι, Χαρά, έχεις δίκιο

1.

Ποιος; Ποιοι
ήταν οι ήρωες;

2.

Πού ζούσαν;

Μια φανταστική
ιστορία

4.

Ποιες δυσκολίες
συνάντησαν οι
ήρωές μας;

3.

Τι έγινε στην
αρχή;

6.

Ποιος ή ποιοι
βοήθησαν;

5.

Τι έκαναν για να
ξεπεράσουν τις
δυσκολίες;

7.

Ποια ήταν η λύση
που έδωσαν;

8.

Ήταν ευχάριστη ή
δυσάρεστη;
Συναισθήματα που
μου προκαλεί.



Σημειώνω τις σκέψεις μου και τις βάζω σε σειρά.



A spiral-bound notebook with 12 horizontal lines for writing. The spiral binding is at the top.

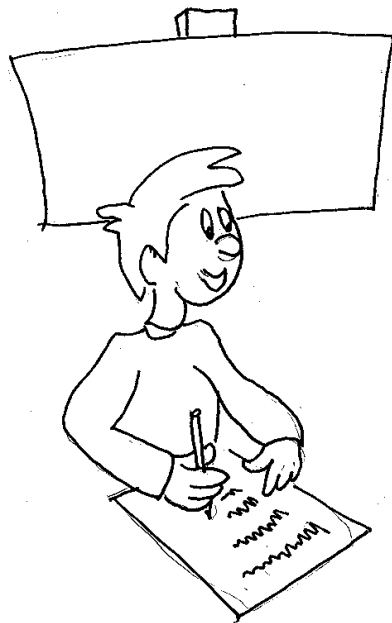

Η φανταστική ιστορία της Χαράς και του Πάρη



Πάρη, ας γράψουμε την ιστορία μας.

Δεν ξεχνάμε το λεξικό μας.

Η Μάχη-Συνάχι

Μια φορά κι έναν καιρό στην Κρυλανδία ζούσε μια βασίλισσα που τη λέγανε Μάχη και είχε χάσει τον άντρα της. Από τότε που τον είχε χάσει την είχε πιάσει τραγικό συνάχι. Γι' αυτό την ονόμασαν Μάχη-Συνάχι. Έπαιρνε Οτρινίν, καθαριστικό ορό, Ροπαλ και όλα τα άλλα φάρμακα για το συνάχι.

Όμως δεν το άντεχε άλλο το συνάχι. Ώσπου αποφάσισε ότι όποιος γιατρός κατάφερνε να την κάνει καλά θα γινόταν βασιλιάς. Έρχονταν όλοι οι γιατροί απ' την ξακουστή Ισπεπονία, απ' το φανταστικό Αβγατηγανιστάν, όμως κανένας δεν μπορούσε να την κάνει καλά.

Μετά από λίγο καιρό ήρθε ένας γιατρός από τη χώρα Τηλεσκοπίων και Αστεριών και είπε στη Μάχη-Συνάχι να φυσήξει δυνατά τη μύτη της.

Η Μάχη-Συνάχι σιχαινόταν το φύσημα της μύτης και ποτέ δεν το είχε κάνει. Πήρε μια πολύ μεγάλη αναπνοή (για την ακρίβεια

πέντε) και αμέσως φύσηξε. Μόλις φύσηξε τη μύτη της ένωσε υπέροχα.

Από τότε σε όλη της τη ζωή φυσούσε τη μύτη της και γι' αυτό ονομάστηκε: Μάχη-Μακριά από το συνάχι!!!



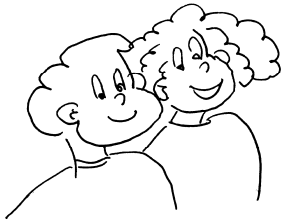

Ας ελέγξουμε το γραπτό μας
και να δούμε, τα καταφέραμε;

1. Η αφήγησή μας είχε αρχή, μέση και τέλος.



2. Γράψαμε πότε και πού συνέβησαν τα γεγονότα;



3. Γράψαμε ποιοι ήταν οι ήρωες;



4. Παρουσιάσαμε τα γεγονότα σε λογική σειρά;



5. Για να ξεχωρίσουμε τις διάφορες φάσεις της ιστορίας χρησιμοποιήσαμε επιρρήματα;

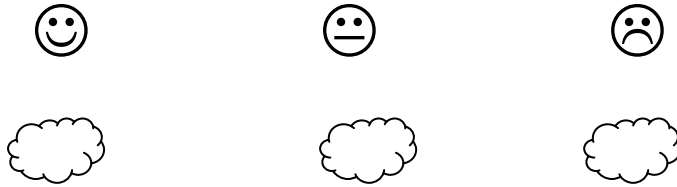

6. Χρησιμοποιήσαμε τα ρήματά μας σε παρελθοντικούς χρόνους (Παρατατικό - Αόριστο - Υπερσυντέλικο);



7. Χωρίσαμε σε παραγράφους την αφήγησή μας;

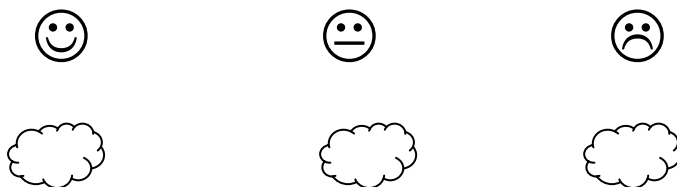

8. Η φανταστική μας ιστορία έχει ενδιαφέρον για να τη διαβάσει κάποιος και να μην κουραστεί;

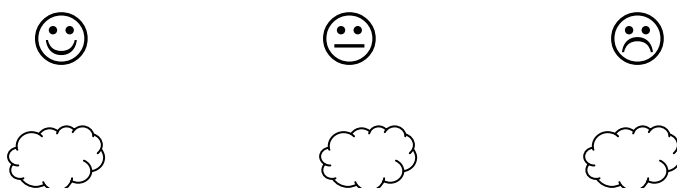

Τα κατάφερα! Τώρα ας αφήσω τα παιδιά να γράψουν τη δική τους φανταστική ιστορία.



Η φανταστική μου ιστορία

Ελέγχω την αφήγησή μου και σημειώνω τα λάθη που μπορεί να έκανα.

		Ποιοι ήταν οι ήρωές μας;
		Πού ζούσαν;
		Τι έγινε στην αρχή;
		Ποιες δυσκολίες συνάντησαν;

		Τι έκαναν για να τις ξεπεράσουν;
		Ποιος ή ποιοι βοήθησαν;
		Ποια ήταν η λύση που έδωσαν;
;		
		Ήταν ευχάριστη ή δυσάρεστη; Συναισθήματά που μου προκαλεί.



Χρησιμοποιώ το λεξικό μου για να γράψω σωστά τις δύσκολες λέξεις.



Ελέγγω το γραπτό μου για να
δω τι κατάφερα:

1. Η αφήγησή μου είχε αρχή, μέση και τέλος.



2. Παρουσίασα τα: Πότε, τι, πού, πώς, γιατί:



3. Χρησιμοποίησα τα ρήματα στο «χτες», δηλ. στον παρατατικό, αόριστο και υπερσυντέλικο;



4. Παρουσίασα τα γεγονότα σε λογική χρονική σειρά:



5. Για να ξεχωρίσω τις διάφορες φάσεις της ιστορίας μου χρησιμοποίησα επιρρήματα;



6. Χώρισα σε παραγράφους την ιστορία μου;



7. Η ιστορία που έγραψα έχει ενδιαφέρον; Θα μπορούσε να τη διαβάσει κάποιος και να του αρέσει;



Τα κατάφερα!

Βάζοντας τη δική μου σφραγίδα...



Σχεδιάζω και σήνω το δικό μου
εξώφυλλο της φανταστικής ιστορίας
που μόλις αφηγήθηκα...

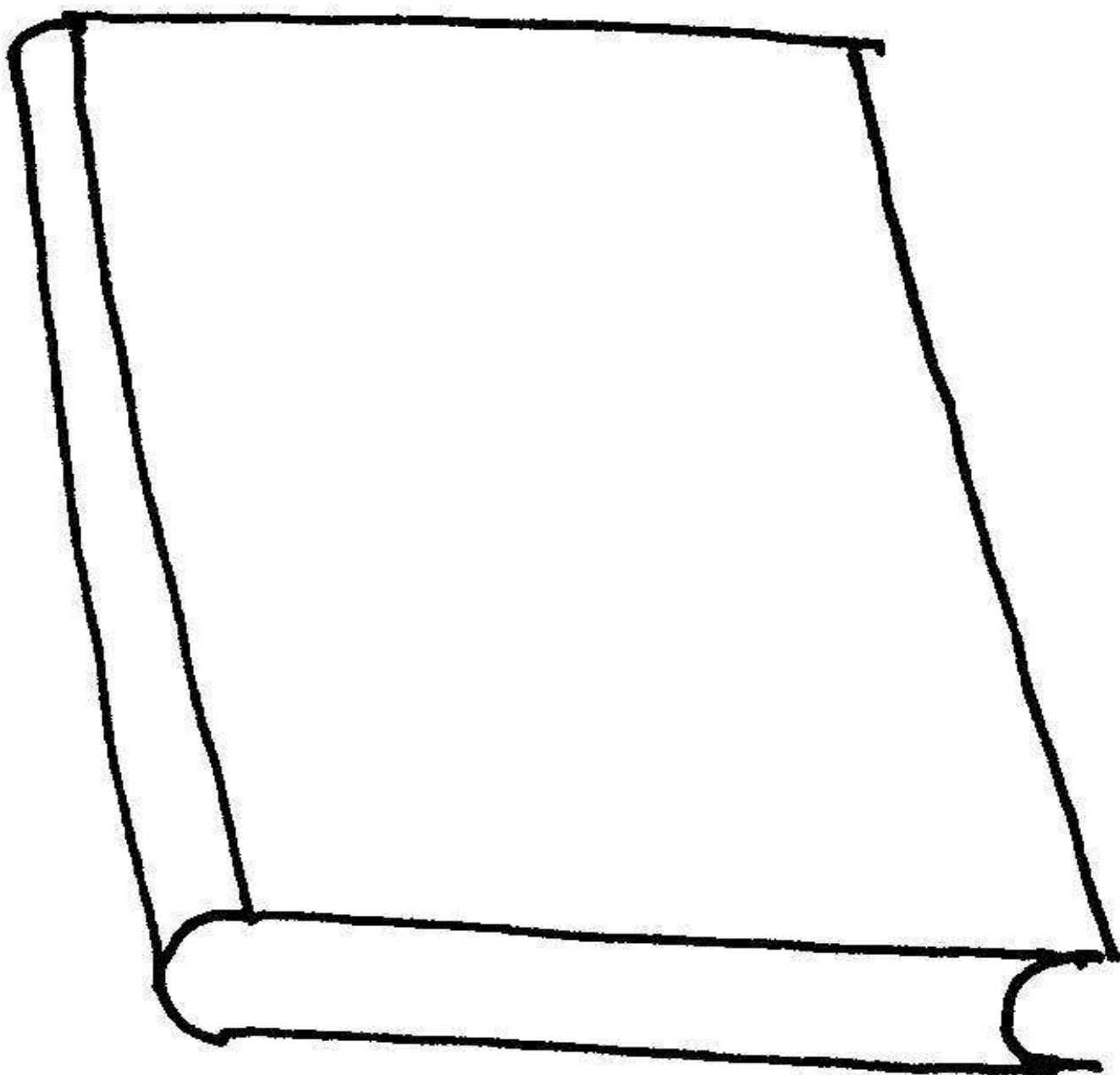

Περιγραφή

Περιγραφή κτιρίου

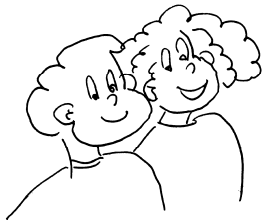

Να θυμόμαστε να βάζουμε σε παραγράφους κάθε κομμάτι της περιγραφής μας.



Α. Εξωτερική περιγραφή

1. Πού βρίσκεται;
2. Πότε χτίστηκε;
3. Πώς φαίνεται απ' έξω;
(παλιό ή καινούριο κτλ.)
4. Έχει αυλές, γήπεδα;
5. Από ποια υλικά είναι κατασκευασμένο;

Β. Εσωτερική περιγραφή

1. Πώς είναι μέσα;
2. Πού βρίσκονται οι τάξεις;
3. Τι άλλο έχει;

Γ. Ποιες είναι οι αναμνήσεις μέχρι τώρα που με συνδέουν με το σχολείο μου;

Δ.

Τι νιώθω για το σχολείο μου;

Προσπαθώ να γράφω καθαρά και χωρίς λάθη.



Και τώρα που μάθαμε πώς περιγράφουμε ένα κτίριο. Και τώρα ας γράψουμε για το δικό μας σχολείο.

Σημειώνω τις σκέψεις μου για να μην τις ξεχάσω.

Οριζόντιες γραμμές για σημείωση, με μια σειρά από μικρά κύκλους στην κορυφή που μοιάζουν με σπείρα.

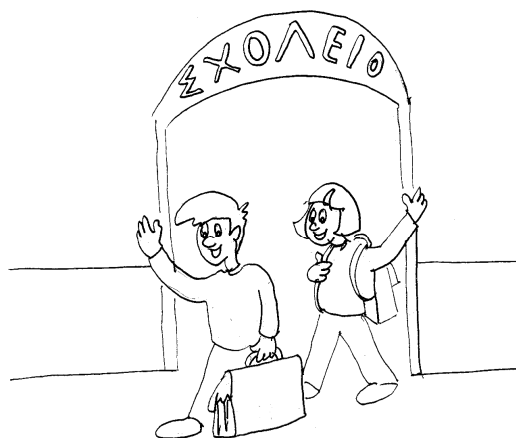

Η περιγραφή του Πάρη

Το σχολείο μου

Το σχολείο μου βρίσκεται στην παραλιακή οδό Ακτή Δυμαίων. Είναι δίπλα από το καινούριο λιμάνι και κοντά στην έκθεση του Λεονάρντο ντα Βίντσι που έχει οργανωθεί επειδή η Πάτρα είναι πολιτιστική πρωτεύουσα γι' αυτή τη χρονιά.

Δίπλα από το σχολείο μου υπάρχει μια μεγάλη εκκλησία με έναν πολύ μεγάλο κήπο και μια βίλα σε ένα απέραντο οικόπεδο.

Καθώς μπαίνω στο σχολείο, στα αριστερά μου βρίσκονται οι βρύσες της αυλής και στα δεξιά μου είναι η εκκλησία. Όταν προχωράω ευθεία βλέπω το κτίριο στο οποίο στεγάζεται το σχολείο και πάρα πολλά όμορφα δέντρα. Στη συνέχεια βλέπω τα τζάμια των τάξεων που έχουν πολλές ζωγραφιές και πολλά έργα χαρτοκοπτικής και το γραφείο του διευθυντή.

Το σχολείο μου έχει έξι αίθουσες και δύο αίθουσες του νηπιαγωγείου. Η Ε' και ΣΤ' τάξη βρίσκονται στην απέναντι μεριά του κτιρίου που είναι πιο καινούριο.

Στο πίσω μέρος του σχολείου βρίσκονται οι τουαλέτες και μια σκάλα όπου κάτω έχει μια μικρή αποθήκη. Κοντά στο γραφείο

του διευθυντή, που βρίσκεται στη μεριά της εκκλησίας, είναι το γραφείο των δασκάλων. Εκεί οι δάσκαλοι συγκεντρώνονται σε κάθε διάλειμμα και μιλούν για διάφορα πράγματα.

Το σχολείο μου έχει πολλούς και καλούς δασκάλους. Οι μαθητές είναι περίπου διακόσιοι.

Στα διαλείμματα παίζουμε ποδόσφαιρο και λέμε αστεία με τους συμμαθητές μας.

Σας προτείνω να έρθετε στο σχολείο να μας δείτε και να το αγαπήσετε.



Άραγε, η περιγραφή μου είναι σωστή;
Για να δω...

1. Έγραφα πού βρίσκεται;



2. Έγραφα πώς είναι εξωτερικά και εσωτερικά;



3. Έγραφα για το στοιχείο που το κάνει ενδιαφέρον;



4. Έδωσα πληροφορίες για την ιστορία του;



5. Χρησιμοποίησα παραγράφους;



6. Χρησιμοποίησα ρήματα στον ενεστώτα;



7. Χρησιμοποίησα επίθετα στην περιγραφή μου;



8. Έγραψα τα συναισθήματά μου και τις αναμνήσεις από τις σχολικές χρονιές που έχω ζήσει μέχρι τώρα;



Η περιγραφή μου ήταν πολύ καλή. Τώρα ας αφήσω τα παιδιά να περιγράψουν το δικό τους σχολείο.



Περιγράψω το σχολείο μου

Ελέγχω την περιγραφή μου και σημειώνω τα λάθη που μπορεί να έκανα.

Πού βρίσκεται;

Πώς φαίνεται απ' έξω (παλιό ή καινούριο;)

Από ποια υλικά είναι κατασκευασμένο;

Πώς είναι η αυλή του;

Πώς είναι μέσα;



Ελέγχω το γραπτό μου. Για να δω, τι κατάφερα;

1. Έγραψα πού βρίσκεται;



2. Έγραψα πώς είναι εξωτερικά κι εσωτερικά;



3. Έγραψα για το στοιχείο που το κάνει ενδιαφέρον;



4. Έδωσα πληροφορίες για την ιστορία του;



5. Έφτιαξα παραγράφους;



6. Χρησιμοποίησα τα ρήματα στον ενεστώτα;



7. Χρησιμοποίησα επίθετα στην περιγραφή μου;



8. Έγραψα τα συναισθήματά μου και τις αναμνήσεις από τις σχολικές χρονιές που έχω ζήσει;



9. Έγραψα τι νιώθω και τι σκέφτομαι για το σχολείο μου;



Τα κατάφερα!



Βάζοντας τη δική μου σφραγίδα...



Φωτογραφίζω την αγαπημένη μου γωνιά
στο σχολείο και την κολλάω στο πλαίσιο.
Έπειτα ζωγραφίζω τι μου αρέσει να
κάνω σε αυτή τη γωνιά.

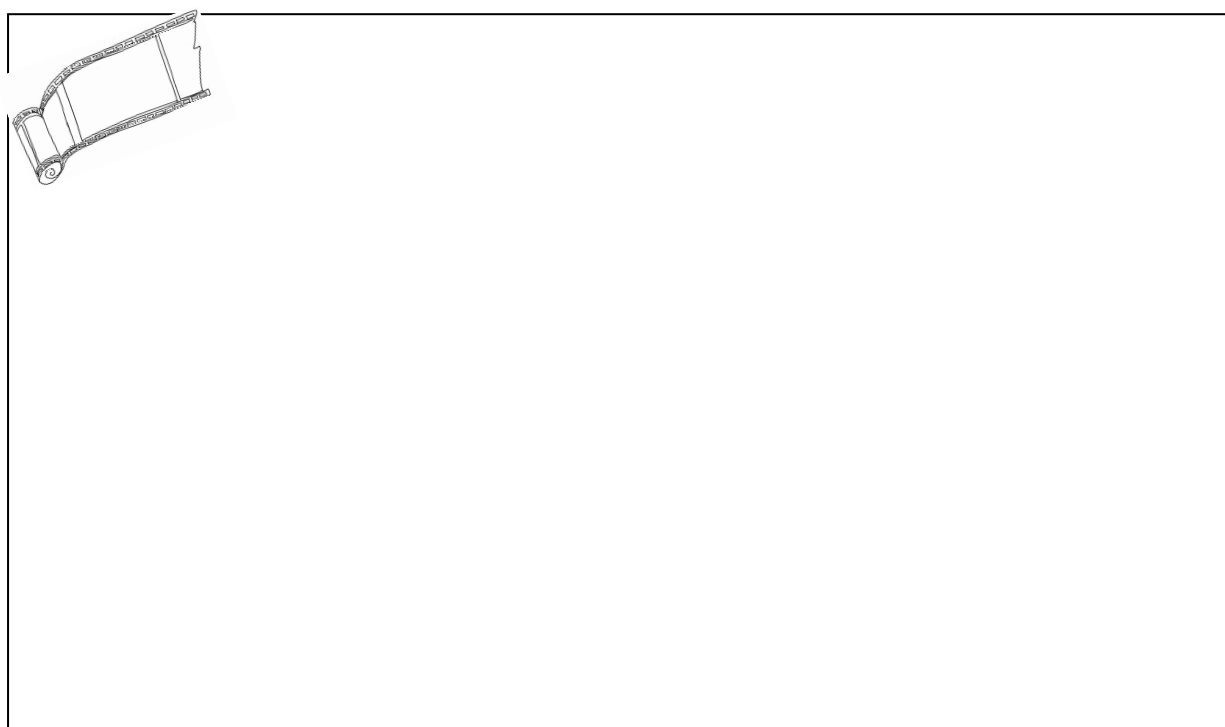

Περιγραφή τόπου



Πάρη, σειρά έχει τώρα να μάθουμε πώς περιγράφουμε έναν τόπο.

1.

Ποιο είναι το όνομά του;

2.

Πού βρίσκεται;

3.

Γράφω λίγα λόγια για την ιστορία του.

5.

Τι με εντυπωσίασε μόλις το είδα;

4.

Πώς και πότε τον επισκέφτηκα;

6.

Περιγράψω με λεπτομέρειες το τοπίο, τη ζωή που υπάρχει στο χώρο (ζώα, πουλιά, άνθρωποι, φυτά...)

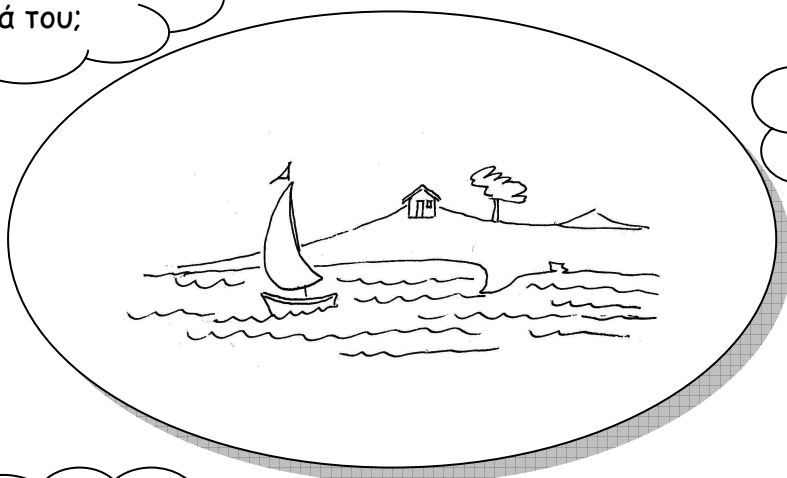

Θυμάμαι να χρησιμοποιώ
επίθετα στην περιγραφή μου.

Βάζω σε
παραγράφους κάθε
κομμάτι της
περιγραφής μου.

Όταν περιγράφουμε έναν
τόπο, χρησιμοποιούμε γ'
πρόσωπο ενεστώτα.

Αποφεύγουμε να
επαναλαμβάνουμε τις
ίδιες λέξεις.

Τελειώνω με συναισθήματα
και σκέψεις γι' αυτό τον
τόπο.

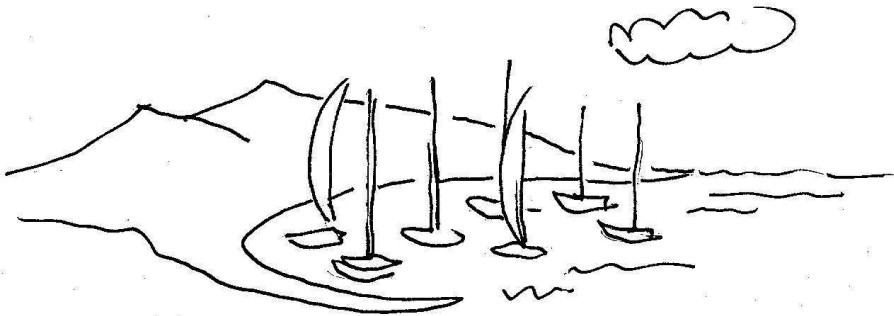

Πάρη, είμαστε έτοιμοι να γράψουμε την
περιγραφή για το νησί μας.

Σημειώνω τις σκέψεις μου για να μην τις ξεχάσω.

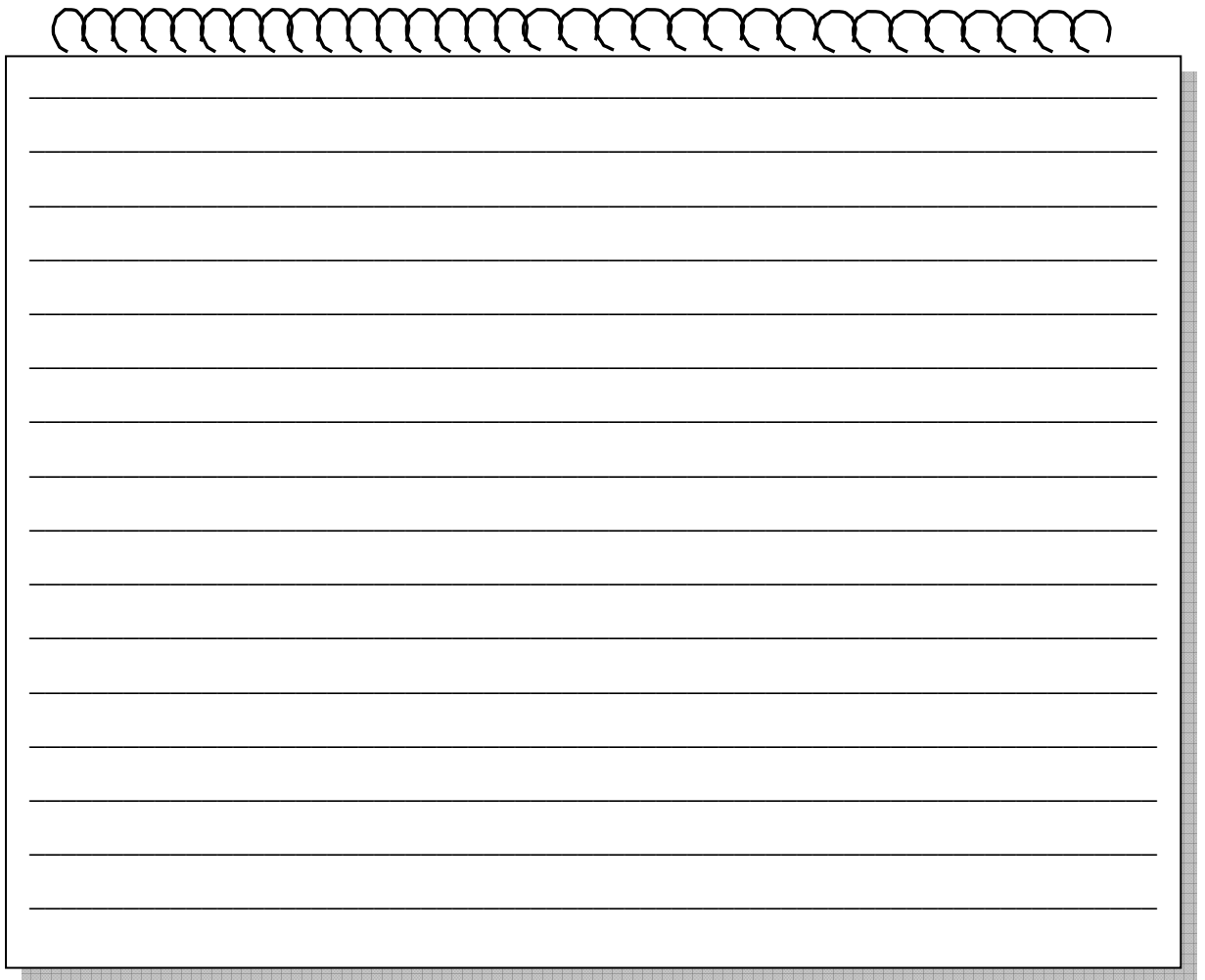

A spiral-bound notebook with 15 horizontal lines for writing. The spiral binding is at the top.



Η περιγραφή της Χαράς

Περιγράψω ένα νησί που επισκέφτηκα

Πέρι πήγα σε ένα νησί που μου άρεσε πολύ. Πήγα στη Λευκάδα. Η Λευκάδα είναι ένα νησί του Ιονίου πελάγους που βρίσκεται στο νομό Αιτωλοακαρνανίας στη Στερεά Ελλάδα.

Η δυτική πλευρά του νησιού είναι πανέμορφη και καταπράσινη. Έχει πολλά δέντρα και πολλούς θάμνους που κατεβαίνουν δαντελωτά έως την παραλία. Στη δυτική πλευρά οι παραλίες έχουν άμμο και τα νερά είναι γαλήνια και γαλάζια.

Στην ανατολική πλευρά όμως οι παραλίες είναι με πέτρες και τα νερά είναι πολύ άγρια με μεγάλα κύματα αλλά το χρώμα τους είναι τirkουάζ.

Τα σπίτια στη Λευκάδα είναι πολύ όμορφα. Έχουν κεραμίδι στις στέγες και ωραίες σαν παραδεισένιες αυλές. Σχεδόν όλες οι αυλές έχουν μεγάλα δέντρα που συνήθως είναι πλατάνια και πολλά πολύχρωμα λουλούδια. Όλες οι αυλές έχουν ίσκιο και παντού ακούγεται το κελήδημα των πουλιών.

Τα δρομάκια στη Λευκάδα είναι χτισμένα με πέτρινες πλάκες. Γύρω γύρω υπάρχουν μικρές ταβέρνες και καφετέριες για να περάσει ευχάριστα η ώρα σου.

Άραγε, η περιγραφή μου είναι σωστή;
Για να δω...

1. Χρησιμοποίησα τα ρήματά στον ενεστώτα στο γ' πρόσωπο;



2. Έγραφα πώς λέγεται το νησί και πού βρίσκεται;



3. Περιέγραφα με λεπτομέρειες το τοπίο του;



4. Έγραφα τι με εντυπωσίασε μόλις το είδα;



5. Έκανα παραγράφους;



6. Επανάλαβα πολλές φορές τις ίδιες λέξεις, όπως «τότε», «και», «ύστερα», «μετά»;



7. Χρησιμοποίησα το λεξικό μου για την ορθογραφία των δύσκολων λέξεων;

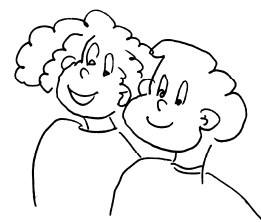

Πήγα πολύ καλά, Πάρη. Τώρα ας αφήσουμε τα παιδιά να γράψουν τη δική τους περιγραφή.



Περιγράφω ένα νησί που επισκέφτηκα

Ελέγχο την περιγραφή μου και σημειώνω τα λάθη που μπορεί να έκανα.

Ποιο είναι το όνομά του;

Πού βρίσκεται;

Γράφω λίγα λόγια για την ιστορία του.

Πώς και πότε το επισκέφτηκα;



Ελέγγω το γραπτό μου για να
δω τι κατάφερα:

1. Έγραψα τα ρήματά στο γ' πρόσωπο του ενεστώτα;



2. Έγραψα πώς λέγεται το νησί και πού βρίσκεται;



3. Περιέγραψα με λεπτομέρειες το τοπίο του;



4. Έγραψα τι με εντυπωσίασε μόλις το είδα;



5. Έκανα παραγράφους;



6. Επανάλαβα πολλές φορές τις ίδιες λέξεις, όπως ύστερα, μετά, τότε...;



7. Χρησιμοποίησα το λεξικό μου για την ορθογραφία των δύσκολων λέξεων;



Τα κατάφερα!



Βάζοντας τη δική μου σφραγίδα...



Φτιάχνω τη δική μου καρτ-ποστάλ
του νησιού που επισκέφτηκα,
χρησιμοποιώντας τη μέθοδο του κολάζ
και της ζωγραφικής.



Περιγραφή χώρου



Πάρη, άλλη μια περιγραφή.
Για να δούμε τι έχει;

2.

Πού βρίσκεται;

3.

Σε ποιον ανήκει;

1.

Ποιος είναι ο
χώρος;

4.

Πώς είναι απ' έξω;

7.

Ποιους συναντάμε;

6.

Τι υπάρχει μέσα
στο χώρο αυτό;

5.

Πώς είναι από
μέσα;

8.

Γράφουμε ένα
περιστατικό που συνέβη
σ' αυτό το χώρο.

9.

Τελειώνοντας εκφράζουμε τα
συναισθήματά μας και τις
σκέψεις μας γι' αυτό το χώρο.

Χρησιμοποιούμε γ' ενικό
πρόσωπο ενεστώτα.



Και τώρα, Πάρη, ας γράψουμε τις σκέψεις μας
για να κάνουμε μια ωραία περιγραφή.

Σημειώνω τις σκέψεις μου για να μην τις ξεχάσω.

Handwriting practice area with a decorative spiral top and 20 horizontal lines.



Η περιγραφή του Πάρη για το δικό του χώρο



Πάρη, θα περιγράψεις το δικό σου χώρο στο σπίτι ,
δε συμφωνείς;

Το δωμάτιό μου

Το δωμάτιό μου βρίσκεται στο ανατολικό τμήμα του σπιτιού μου. Έχει μια υπέροχη βεράντα που βλέπει στον κήπο και κάθε πρωί ο ήλιος το χαϊδεύει και το φωτίζει πρώτο απ' όλα τα δωμάτια. Η βεράντα μου είναι γεμάτη πολύχρωμα λουλούδια και μια πολυθρόνα μ' ένα τραπεζάκι με καλούν να καθίσω και να τεμπελιάσω για λίγο. Είναι αυτό το διάβασμα που δε μ' αφήνει να ησυχάσω.

Το δωμάτιό μου είναι πολύ όμορφο. Κάθε τοίχος του είναι με διαφορετικό χρώμα βαμμένος, αλλά τα χρώματα δένονται μεταξύ τους. Η μαμά διάλεξε όλες τις αποχρώσεις του πράσινου, αφού βέβαια με ρώτησε αν μου αρέσουν, για να έχω κι εγώ κάποιο λόγο για το χώρο μου, δηλαδή να φαίνεται η προσωπικότητά μου, όπως λέει η γιαγιά.

Δεξιά από την πόρτα είναι το κρεβάτι μου. Επάνω από το κρεβάτι, στον τοίχο, κρέμεται ένα μεγάλο κάδρο που είναι

ζωγραφισμένο ένα καράβι που ταξιδεύει πάνω σε φουρτουνιασμένη θάλασσα και που η γιαγιά μου το λέει θαλασσογραφία. Ποιος το ζωγράφησε μη με ρωτάτε, δεν ξέρω. Στον απέναντι τοίχο υπάρχουν κατάλευκα ράφια όπου έχω στολίσει μινιατούρες παιχνιδιών και τα λογοτεχνικά βιβλία που μ' αρέσει να διαβάζω.

Κοντά στην μπαλκονόπορτα είναι το γραφείο μου, ένα κατάλευκο γραφείο με μια πολυθρόνα, κι αυτή λευκή, που η ράχη της πηγαίνει μπρος πίσω. Πάνω στο γραφείο μου υπάρχει ένα φως κι ένα κουτί με μολύβια καιμπογιές. Βέβαια υπάρχουν και τα βιβλία του σχολείου μου που συνήθως είναι σκορπισμένα. Η οροφή είναι γεμάτη αστέρια και από τη μέση της κρέμεται ένα φωτιστικό. Στο πάτωμα είναι στρωμένο ένα πολύχρωμο χαλί που πάνω του υπάρχουν μεγάλα μαξιλάρια και παιχνίδια.

Μια φορά θυμάμαι ήρθε ο ξάδελφός μου να παίξουμε. Καθώς παίζαμε σκάκι μαλώσαμε, πιαστήκαμε στα χέρια και μου έσπασε την όμορφη λάμπα του γραφείου μου. Η μαμά μου θύμωσε πολύ. Κι εγώ μετάνιωσα γιατί δεν είχα φερθεί σωστά στο φιλοξενούμενό μου.

Το δωμάτιό μου είναι ο δικός μου κόσμος. Ό,τι υπάρχει μέσα σ' αυτό το αγαπώ. Είναι ο χώρος που ηρεμώ, διαβάζω και κάνω όνειρα. Είναι αλήθεια πολύ αγαπημένος και χαρούμενος χώρος.

Βάζω σε παραγράφους κάθε κομμάτι της περιγραφής μου.

Ας ελέγξω το γραπτό μου.
Άραγε τα κατάφερα;

1. Έγραψα ποιος είναι ο χώρος και πού βρίσκεται;



2. Περιέγραψα πώς είναι απ' έξω και μέσα;



3. Χώρισα την περιγραφή μου σε παραγράφους;



4. Χρησιμοποίησα τα ρήματά στο α' πρόσωπο του ενεστώτα;



5. Εξέφρασα τα συναισθήματά μου και τις σκέψεις μου;



6. Η περιγραφή μου έχει ενδιαφέρον για να τη διαβάσει κάποιος και να την καταλάβει;



Τα κατάφερα! Τώρα ας αφήσω τα παιδιά να γράψουν για το δικό τους δωμάτιο.

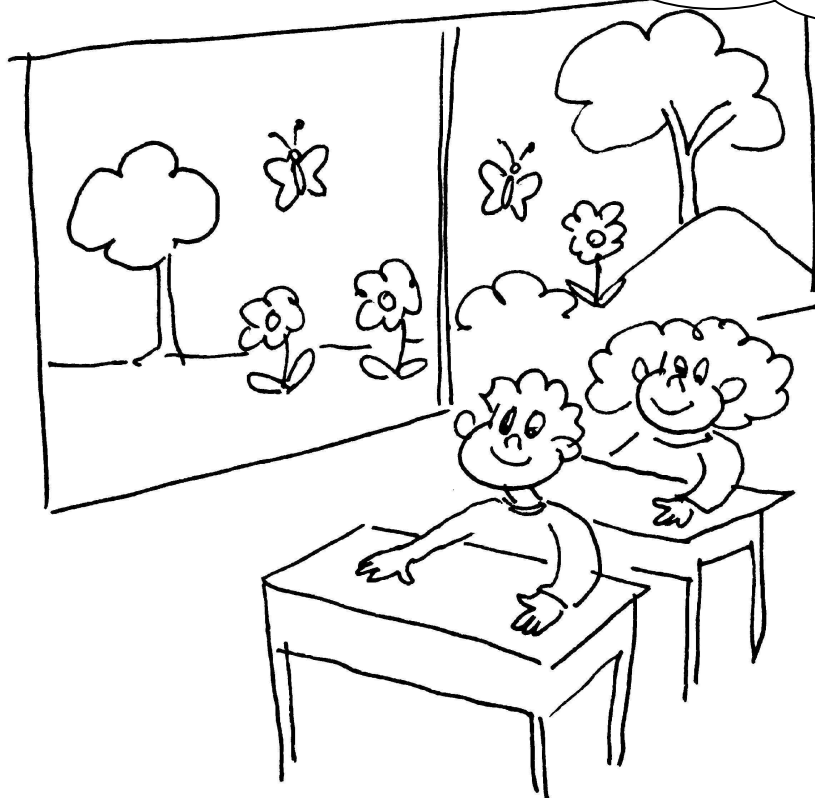



Το δωμάτιό μου

Ελέγχω την περιγραφή μου και σημειώνω τα λάθη που μπορεί να έκανα.

Ποιος είναι ο χώρος;

Πού βρίσκεται;

Πώς είναι απ' έξω;



Και τώρα ας ελέγξω το γραπτό μου. Τι κατάφερα;

1. Έγραψα ποιος είναι ο χώρος που περιγράφω και πού βρίσκεται;



2. Περιέγραψα πώς είναι απ' έξω;



3. Περιέγραψα πώς είναι στο εσωτερικό;



4. Έγραψα κάποιο/α περιστατικό/ά που συνέβησαν σε αυτό το χώρο;



5. Εξέφρασα τα συναισθήματά μου και τις σκέψεις μου για το χώρο μου;



6. Χώρισα την περιγραφή μου σε παραγράφους;



7. Χρησιμοποίησα τα ρήματά μου στο α' πρόσωπο ενεστώτα;



8. Όταν διαβάσει κάποιος το κείμενό μου θα του αρέσει;



Τα κατάφερα!



Βάζοντας τη δική μου σφραγίδα...



Φτιάχνω το δικό μου παζλ με το
δωμάτιό μου και το κολλάω
στο πλαίσιο.



Περιγραφή αντικειμένου



Πάρη, θα ήθελα να περιγράψουμε το ποδήλατό μας.

Πώς θα το περιγράψουμε; Ας διαβάσουμε τις παρακάτω συμβουλές.



1. Ποιο είναι και πώς το απέκτησα;
2. Τι σχήμα έχει;
3. Από τι υλικό είναι φτιαγμένο;
4. Περιγράψω τις λεπτομέρειές του (τιμόνι, σέλα).
5. Πού και πώς χρησιμοποιείται; Τι μπορεί να κάνει;
6. Τι με εντυπωσιάζει σε αυτό;
7. Γράφω κάποιο περιστατικό που με συνέδεε μαζί του.
8. Ολοκληρώνω το γραπτό μου (σκέψεις, συναισθήματα)



Χρησιμοποιώ ρήματα στο γ' πρόσωπο ενεστώτα.

- Χρησιμοποιώ το λεξικό μου για την ορθογραφία δύσκολων λέξεων.



Και τώρα, Πάρη, αφού σημειώσουμε τις ιδέες μας, ας περιγράψουμε το ποδήλατό μας.

Σημειώνω τις σκέψεις μου για να μην τις ξεχάσω.

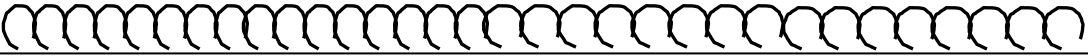

A large rectangular area with a spiral binding at the top, containing 20 horizontal lines for writing.

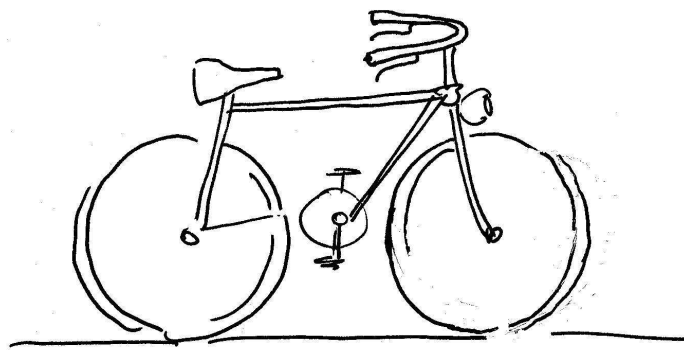

Η περιγραφή της Χαράς ...

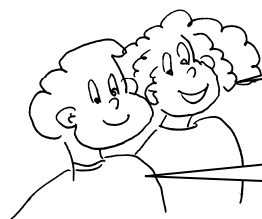

Τάρη, έφερα το λεξικό μαζί μου για την ορθογραφία.

Μπράβο, Χαρά!

Το ποδήλατό μου

Μια μέρα σαν όλες τις άλλες πήγαμε με τον μπαμπά μου σε μια έκθεση δίκυκλων. Μόλις μπήκαμε μέσα, το είδα. Ήταν πάνω σ' ένα βάθρο. Εντυπωσιάστηκα. Ήταν ένα κατακόκκινο ποδήλατο. Δε χόρταινα να το βλέπω.

- Θα ήθελες να το έχεις; με ρώτησε ο πατέρας μου.

- Ναι! του απάντησα.

Και μετά από δυο μέρες το κόκκινο ποδήλατο ήταν στο γκαράζ του σπιτιού μας.

Το ποδήλατό μου με πηγαίνει όπου θέλω. Κυρίως κάθε Σαββατοκύριακο κάνω ποδηλασία στα δύσκολα μονοπάτια του βουνού που είναι δίπλα στο σπίτι μου.

Τα λάστιχά του είναι τρακτερωτά για ανώμαλους δρόμους. Το τιμόνι του είναι επενδυμένο με μαύρο δέρμα και οι μοχλοί ταχυτήτων του είναι κι αυτοί μαύροι. Μπροστά από το τιμόνι υπάρχει ένας εκδρομικός σάκος για να βάζω το φαγητό μου και κάποια άλλα πράγματα όταν πηγαίνω στο βουνό. Έχει επίσης κι ένα λαμπερό φανάρι για τη νύχτα, όπως επίσης πολύχρωμα φωτάκια στον ασημί

προφυλακτήρα του πίσω τροχού. Η σέλα του είναι μαύρη δερμάτινη.

Όλη αυτή η αντίθεση των χρωμάτων μαύρου και κόκκινου μαζί με τις λαμπερές ασημί ακτίνες κάνουν το ποδήλατό μου πάρα πολύ όμορφο. Δεν έχει καμιά σχέση με τη μηχανή του 1791 που παρουσίασε ο κόμης ντε Σιβράκ και που την ονόμασε σελεριφέρ, που θα πει ταχυφόρος. Από τότε σχεδιάστηκαν πολλά ποδήλατα, μα το δικό μου δε συγκρίνεται με κανένα. Καταλαβαίνετε βέβαια τι εννοώ, γιατί είναι η μεγάλη μου αγάπη. Το προσέχω, το καθαρίζω και τις ελεύθερες ώρες μου πηγαίνουμε μαζί βόλτες.

Δε θα ήθελα να το χάσω ποτέ.



Και τώρα ας ελέγξω το γραπτό μου για να δούμε αν τα κατάφερα...

1. Ανέφερα πώς απέκτησα το ποδήλατο;



2. Περιέγραψα τη γενική του εικόνα;



3. Περιέγραψα τα διάφορα μέρη του;



4. Έγραψα τι με εντυπωσιάζει σε αυτό;



5. Έγραψα ένα περιστατικό που με συνέδεσε μ' αυτό;



6. Χρησιμοποίησα ρήματα για την περιγραφή μου σε γ' πρόσωπο
Ενεστώτα;



7. Χρησιμοποίησα επίθετα στην περιγραφή μου;



8. Χρησιμοποίησα το λεξικό μου για τις δύσκολες λέξεις;



Ωραία! Τα κατάφερα. Τίποτα δε λείπει από την περιγραφή μου. Τώρα ας αφήσω τα παιδιά να γράψουν για το δικό τους ποδήλατο.





Το ποδήλατό μου

Ελέγχω την περιγραφή μου και σημειώνω τα λάθη που μπορεί να έκανα.

Πού το είδα για πρώτη φορά και πώς το απέκτησα;

Πώς είναι:

Από τι είναι φτιαγμένο;



Ελέγχω την περιγραφή μου
για να δω αν τα κατάφερα:

1. Έγραψα πώς απέκτησα το ποδήλατό μου;



2. Περιέγραψα τη γενική του εικόνα;



3. Περιέγραψα τις λεπτομέρειές του, τα μέρη του;



4. Έγραψα ένα περιστατικό που με συνδέει με αυτό;



5. Χρησιμοποίησα τα ρήματα για την περιγραφή μου σε γ' πρόσωπο ενεστώτα;



6 Χρησιμοποίησα επίθετα στην περιγραφή μου;



7. Χρησιμοποίησα το λεξικό μου για τις δύσκολες λέξεις;



Βάζοντας τη δική μου σφραγίδα ...



Σχεδιάζω το δικό μου «φιδάκι»
με την πιο συχνή διαδρομή
που κάνω με το ποδήλατό μου...

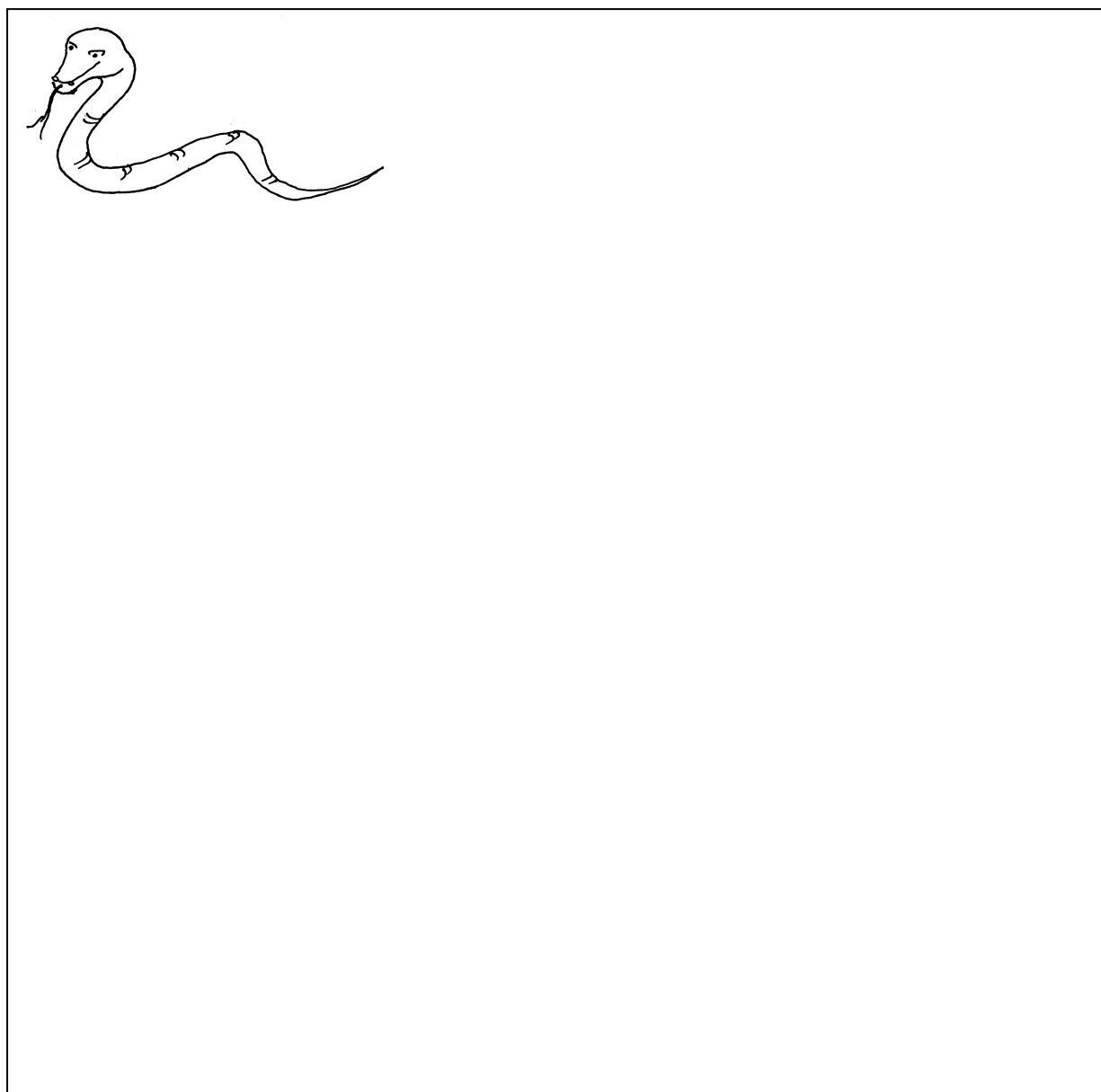

Περιγραφή ζώου



Χρησιμοποιούμε
ρήματα στο γ' πρόσωπο
του ενεστώτα.

Βάζω σε παραγράφους
κάθε κομμάτι της
περιγραφής μου.

1.

Πώς το λένε;

2.

Πώς το απέκτησα;

3.

Πώς είναι;

4.

Πού ζει συνήθως;

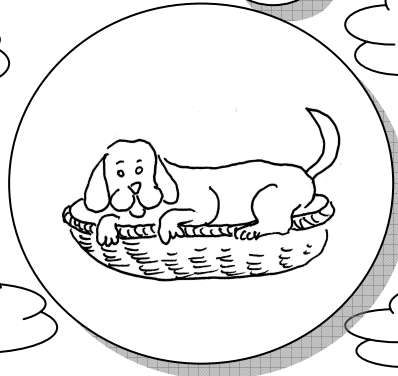

5.

Δίνω με
λεπτομέρειες την
περιγραφή του
εξωτερικά.

6.

Πώς συμπεριφέρεται;
Ποιες είναι οι συνήθειές
του; Ποιες λεπτομέρειες το
κάνουν συμπαθητικό σε
μένα;

7.

Γράφω κι άλλες
σημαντικές
πληροφορίες.

9.

Τελειώνοντας γράφω
τις σκέψεις και τα
συναισθήματά μου για
το ζώο που αγαπώ.

8.

Πώς περνάω μαζί του; Διηγούμαι
για μια μικρή ιστορία που ζήσαμε μαζί
και που ήταν σημαντική για μένα.



Πάρη, αφού σημειώσουμε τις σκέψεις μας, ας
γράψουμε τη δική μας περιγραφή για το
αγαπημένο μας ζώο.

Σημειώνω τις σκέψεις μου για να μην τις ξεχάσω.

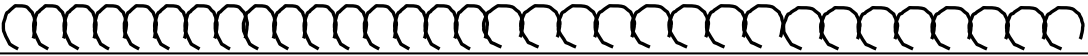

A large rectangular area with a spiral binding at the top, containing 20 horizontal lines for writing.

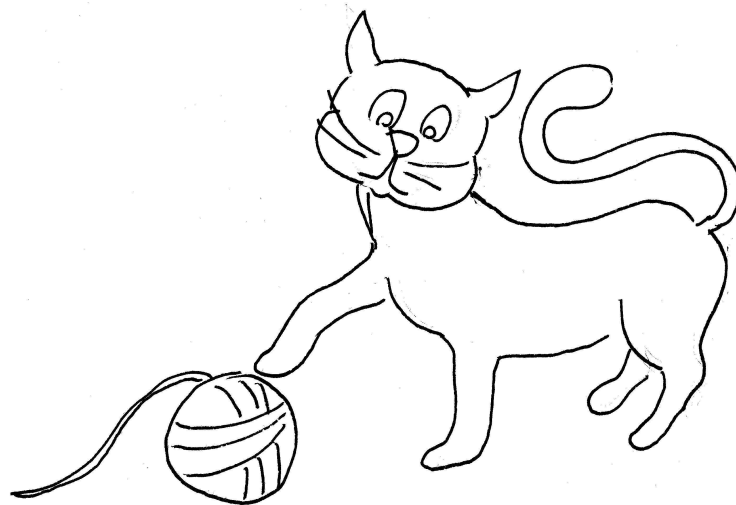

Η περιγραφή του Πάρη



Το αγαπημένο μου ζώο

Η Κάρμεν είναι το αγαπημένο μου τσιουάουα. Ζει μέσα στο σπίτι και είναι πολύ καλό και πιστό.

Μου το πήραν οι γονείς μου τα Χριστούγεννα και όταν το είδα ενθουσιάστηκα πάρα πολύ. Είναι άσπρο και πολύ χνουδωτό. Τα μάτια του γυαλίζουν και έχει μια μικρή μουσουδίτσα. Είναι πολύ παιχνιδιάρικο και της αρέσει να με ακολουθεί όπου κι αν πάω. Της αρέσει να πηγαίνει στην αυλή μας και να κυνηγάει τον ταχυδρόμο.

Είμαστε οι καλύτεροι φίλοι και την αγαπώ και μ' αγαπάει πολύ.

Μια μέρα πήγα για πρώτη φορά στο σχολείο. Όταν με είδε η Κάρμεν, στενοχωρήθηκε πολύ. Τότε το έσκασε και προσπάθησε να με ακολουθήσει.

Όταν ήμουν στο σχολείο, εκείνη με τη μυρωδιά μου μ' έψαχνε. Σχολάσαμε και ξαφνικά την είδα. Με είδε και έτρεξε στην αγκαλιά μου.

Γύρισα σπίτι και με είδε η μαμά μου με την Κάρμεν και μου λέει:

- Γιατί; Γιατί πήρες και την Κάρμεν μαζί σου;

- Εκείνη ήρθε, μαμά!

- Εντάξει, όμως μην την ξαναφήσεις να έρχεται μαζί στο σχολείο.

Την αγαπώ πάρα πολύ, και ας κάνει αταξίες και σκανταλιές.
Είναι το αγαπημένο μου ζώο και δε θέλω να την αποχωριστώ ποτέ.

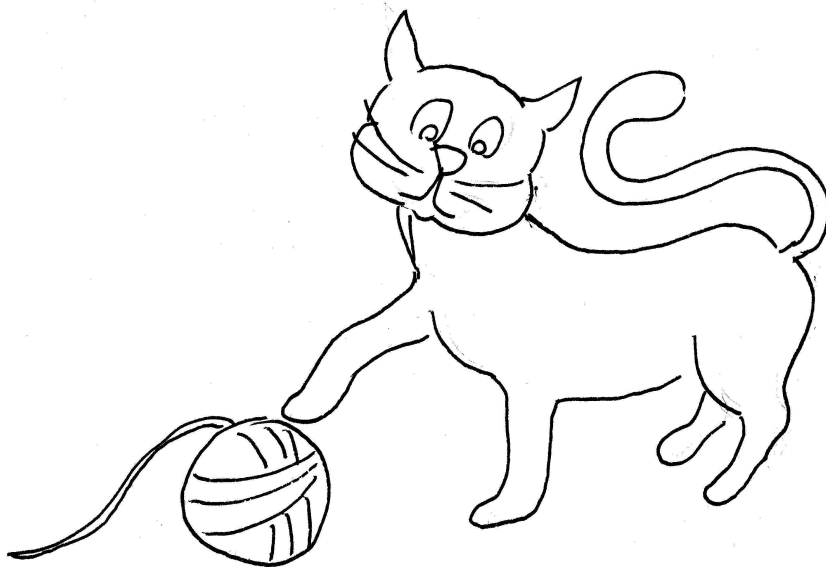

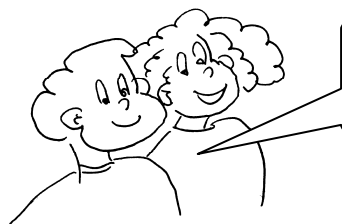

Χαρά, ας ελέγξω το γραπτό μου
άραγε τα κατάφερα;

1. Έγραψα ποιο ζώο είναι; Πώς το λένε, πώς είναι, πώς το απέκτησα;



2. Παρουσίασα με λεπτομέρειες τα εξωτερικά του χαρακτηριστικά;



3. Έγραψα στοιχεία της συμπεριφοράς του και των συνηθειών του;



4. Έγραψα μικρά γεγονότα που ζήσαμε μαζί του;



5. Χώρισα σε παραγράφους;

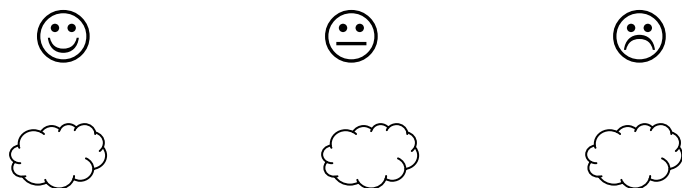

6. Χρησιμοποίησα τα ρήματα στο γ' πρόσωπο του ενεστώτα;



7. Χρησιμοποίησα επίθετα στην περιγραφή μου;

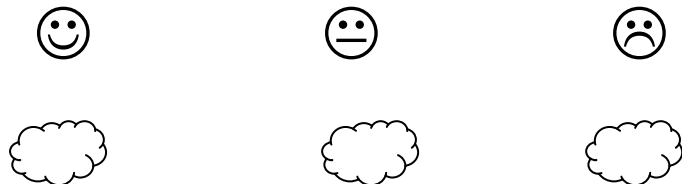

8. Έγραψα τις σκέψεις και τα συναισθήματά μου για το ζώο μου;

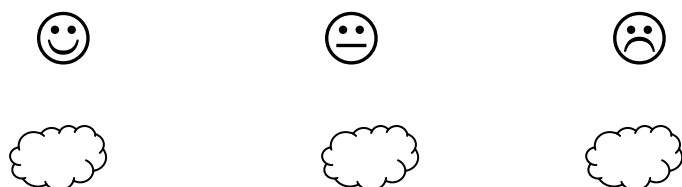

Τώρα που έγραψα σωστά την περιγραφή μου
σειρά έχουν τα παιδιά.



Και τώρα ας ελέγξω το γραπτό μου. Τι κατάφερα;

1. Έγραψα ποιο ζώο είναι; Πώς το λένε, πώς είναι, πώς το απέκτησα;



2. Παρουσίασα με λεπτομέρειες τα εξωτερικά του χαρακτηριστικά;



3. Έγραψα στοιχεία της συμπεριφοράς του και των συνηθειών του;



4. Έγραψα μικρά γεγονότα που έζησα μαζί του;



5. Χώρισα το γραπτό μου σε παραγράφους;



6. Χρησιμοποίησα τα ρήματά μου στον γ' πρόσωπο του ενεστώτα;



7. Έγραψα τις σκέψεις και τα συναισθήματά μου για το ζώο αυτό;



8. Χρησιμοποίησα επίθετα για την περιγραφή μου;

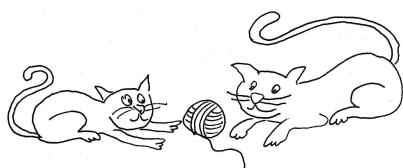

Τα κατάφερα!



Βάζοντας τη δική μου σφραγίδα ...



Επιλέγω 4 ηπείρους της γης
και ζωγραφίζω από ένα ζώο
που ζει εκεί στο φυσικό του περιβάλλον...

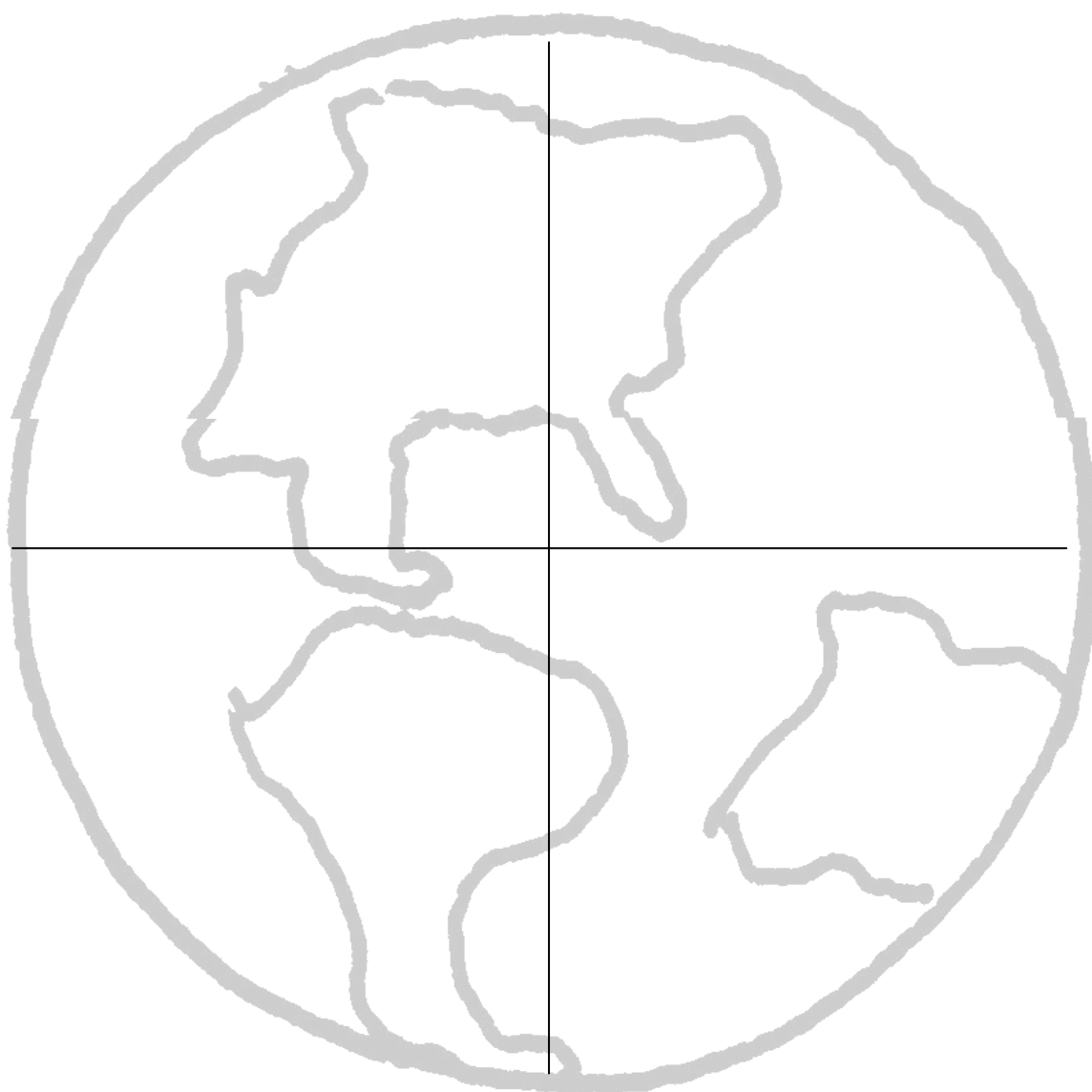

Περιγραφή προσώπου



Πάρη, για να περιγράψουμε ένα πρόσωπο η περιγραφή μας πρέπει να έχει:

Πού, πότε και πώς γνωρίσαμε αυτό τον άνθρωπο.

Βάζω σε χωριστές παραγράφους κάθε κομμάτι της περιγραφής μου.

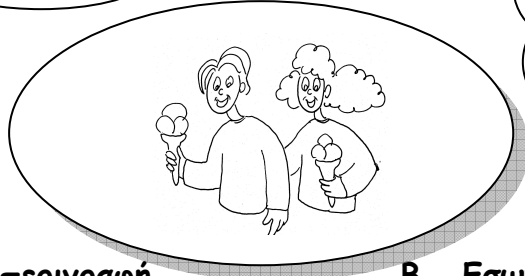

Α. Εξωτερική περιγραφή

1. Ποιο είναι το όνομά του;
2. Πώς είναι το πρόσωπό του (σχήμα, μάτια, μαλλιά);
3. Το σώμα του (ύψος);
4. Τι του αρέσει να φοράει;

Β. Εσωτερική περιγραφή

5. Ποια είναι τα προτερήματά του ή τα ελαττώματά του;
6. Πώς συμπεριφέρεται στους άλλους και σε μας;
7. Ποιες συνήθειες - ενδιαφέροντα έχει;

Γ.

Πώς αισθάνομαι για τη φίλη μου ή το φίλο μου;

Δ.

Περιγράψω γεγονότα που ζήσαμε και γέννησαν αυτή την ωραία φιλία.

Αν θέλω, χρησιμοποιώ παρομοιώσεις (σαν, λες και...) και μεταφορές.

Χρησιμοποιώ ρήματα στον ενεστώτα στο γ' πρόσωπο για την περιγραφή μου.

Ας γράψουμε λοιπόν ...



Σημειώνω τις σκέψεις μου και τις βάζω σε λογική σειρά.

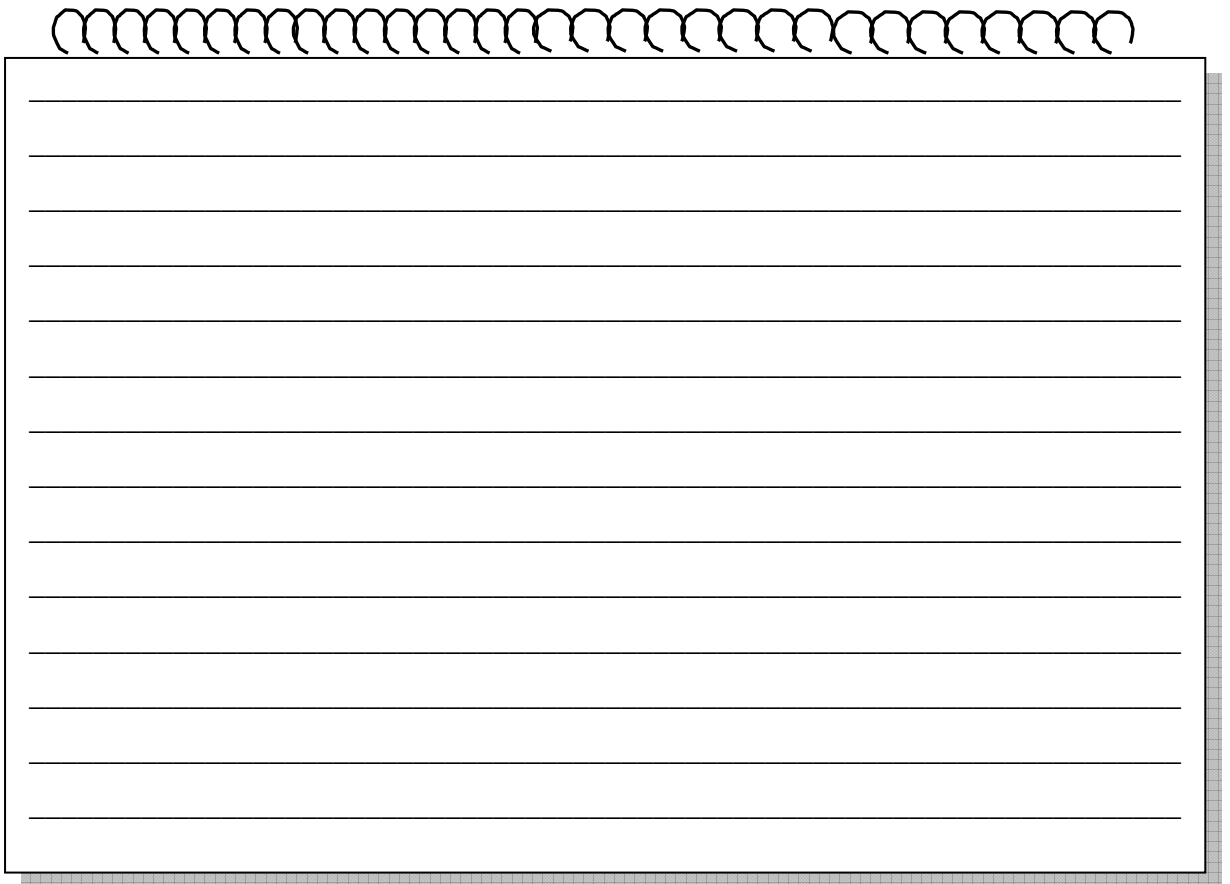

A large rectangular box with a spiral binding at the top and horizontal lines inside, intended for writing.

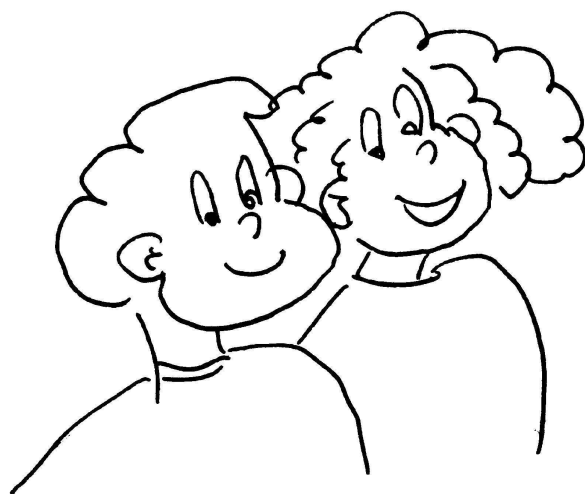

Η περιγραφή της Χαράς ...



Ένας / Μία φίλος/η που γνώρισα κάποιο καλοκαίρι

Πέρι το καλοκαίρι πήγαμε στο χωριό για διακοπές. Σε μια εκδρομή με τους γονείς μου γνώρισα την Ελίνα που είχε την ίδια ηλικία με μένα.

Η Ελίνα είναι ένα χαρούμενο χαμογελαστό κορίτσι. Τα μαλλιά της είναι καστανόξανθα και δεμένα σε δύο κοτσίδες. Τα μάτια της λάμπουν κι έχουν το χρώμα του σμαραγδιού, δηλαδή πράσινα. Έχει μια μικρή μυτούλα σαν της κούκλας μου της Φίφης και στο στόμα της είναι ζωγραφισμένο συνέχεια ένα χαμόγελο και δε θυμώνει ποτέ. Το σώμα της είναι λίγο παχουλό. Της αρέσει να φοράει βερμούδες σε διάφορα χρώματα και μπλουζάκια μακό. (Και μια κακία μου -μην το πείτε- μοιάζει αγοροκόριτσο μ' αυτά τα ρούχα).

Αυτό που με εντυπωσιάζει είναι ότι της αρέσουν οι λιχουδιές κι όλο τρώει. Θυμάμαι την ημέρα των γενεθλίων μου που όρμησε στην τούρτα μου και την έριξε κάτω. Έβαλα τα κλάματα, αλλά η μαμά είπε πως καμιά φορά συμβαίνουν και προνοητική όπως είναι έφερε μια άλλη τούρτα από το ψυγείο.

Ο θυμός μου ήταν μεγάλος για την Ελίνα που κόντεψε να χαλάσει τη γιορτή μου.

Όμως, όταν ήρθε και μου ζήτησε συγγνώμη με δακρυσμένα μάτια, εγώ ένιωσα την καλοσύνη της και τη συγχώρησα.

Τώρα είμαστε οι καλύτερες φίλες. Αλληλογραφούμε και ανταλλάσσουμε δώρα. Αλήθεια πόση αγάπη και κατανόηση χρειάζεται για να κτιστεί μια φιλία! Είμαι ευτυχισμένη που έχω μία τόσο καλή φίλη.





Άραγε, τα κατάφερα, Πάρη;

1. Έγραψα ποιο/ποια είναι και πού και πότε τον/τη γνώρισα;



2. Έγραψα τα εξωτερικά και εσωτερικά χαρακτηριστικά του/της;



3. Ανέφερα γεγονότα που ζήσαμε μαζί, ώστε να γίνουμε πολύ καλοί φίλοι/ες;



4. Έβαλα σε παραγράφους κάθε κομμάτι της περιγραφής μου;



5. Εξέφρασα τα συναισθήματα και τις σκέψεις μου γι' αυτό το πρόσωπο;



6. Χρησιμοποίησα επίθετα στην περιγραφή μου;



Μπράβο μου. Ώρα λοιπόν για να γράψουν τα παιδιά τη δική τους περιγραφή.



Ένας / μία φίλος / η που γνώρισα κάποιο καλοκαίρι



Ελέγχω την περιγραφή μου και σημειώνω
τα λάθη που μπορεί να έκανα.

Πότε και πού
τον/τη γνώρισα;

Ποιο είναι το
όνόμά του/της;

Πώς είναι το
πρόσωπό του/της
(σχήμα, μάτια,
μαλλιά);

Πώς είναι το
σώμα του/της
(ύψος, βάρος);

Τι του/της αρέσει
να φοράει;



Ελέγγω το γραπτό μου για να
δω τι κατάφερα;

1. Έγραψα πού και πότε τον/τη γνώρισα;



2. Έγραψα τα εξωτερικά και εσωτερικά χαρακτηριστικά του/της;



3. Ανέφερα γεγονότα που ζήσαμε μαζί, ώστε να γίνουμε πολύ καλοί φίλοι;



4. Έβαλα σε παραγράφους κάθε κομμάτι της περιγραφής μου;



5. Εξέφρασα τα συναισθήματά μου και τις σκέψεις μου;



6. Η περιγραφή μου έχει ενδιαφέρον; Θα μπορούσε να τη διαβάσει κάποιος και να του αρέσει;



7. Χρησιμοποίησα επίθετα στην περιγραφή μου;



Τα κατάφερα!



Βάζοντας τη δική μου σφραγίδα...



Αποτυπώνω ένα στιγμιότυπο, με όποιον τρόπο θέλω, από εκείνο το καλοκαίρι που γνώρισα το/τη φίλο/φίλη μου...



